

车上修理

选换挡机构总成

拆卸和安装

拆卸

1. 拆下空气滤清器箱和空气管道 (进气) 或空气管道。请参见 [EM-161](#), “拆卸和安装” (MR20DE)。
2. 拆下蓄电池。请参见 [PG-83](#), “拆卸和安装”。
3. 断开接头 (A), 然后拆下支架 (1)。

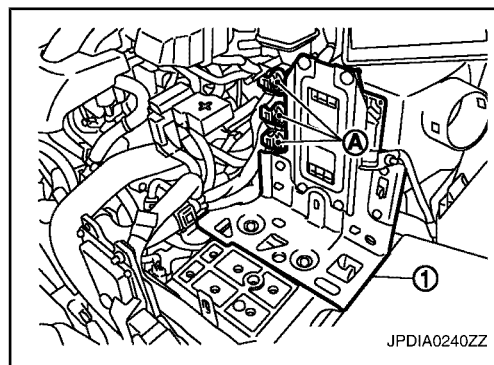

4. 使用合适的工具从变速箱选换挡摇臂上拆下换挡拉索(1)和选档拉索(2)。

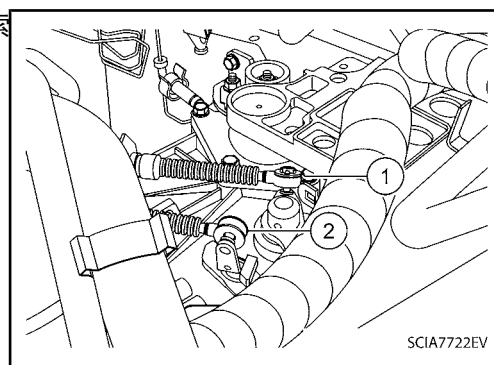

5. 拆卸主壳体外部零件 RN 开关(1)、互锁销(2)、定排销(3)、(4)。
6. 确保换挡杆处于空档位置。

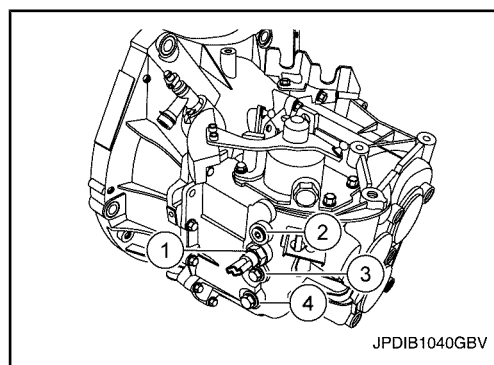

7. 拆卸五六档限位块固定螺栓, 并取下五六档限位块。

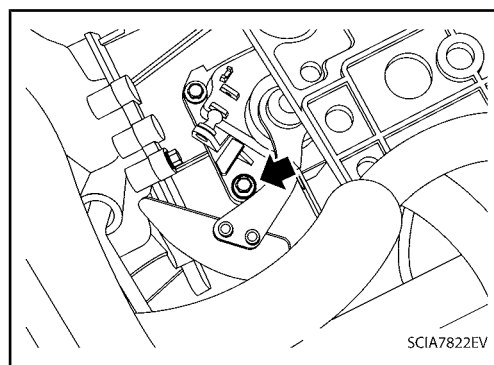

8. 拆卸换挡盖上 3 个固定螺栓。

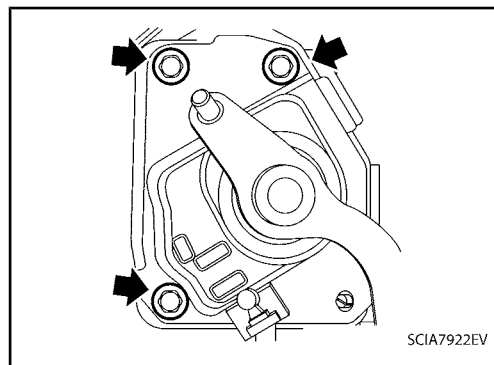

9. 拆卸换挡机构总成。

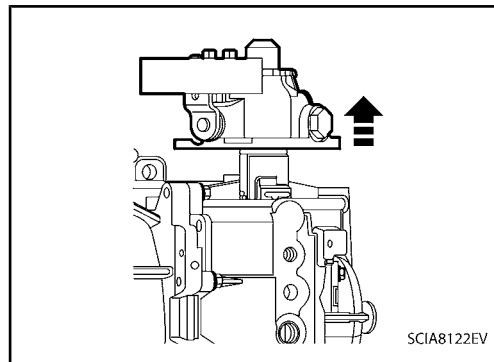

安装

注意以下事项，并按照与拆卸相反的顺序安装。

1. 清洁好换挡盖和壳体表面残余的平面密封胶并在换挡机构换挡盖(1)上涂上新的平面密封胶。(型号：可赛新 1599)

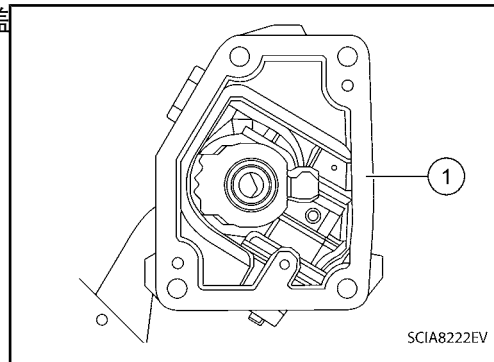

2. 如图所示位置(A)，在安装换挡机构总成前，先确认各档位拨叉均在空档位置。

3. 装入换挡机构总成，并紧固 3 个固定螺栓。

4. 安装五六档限位块。

5. 确认换挡摇臂、选档摇臂均处于空档位置。

6. 装配壳体外部零件 RN 开关、互锁销、定排销。

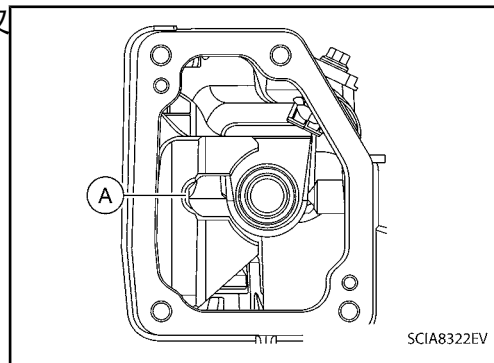

A
B
MT
D
E
F
G
H
I
J
K
L
M
N

选换挡摇臂总成及选换挡轴总成

拆卸和安装

拆卸

1. 拆卸选换挡机构总成。请参见 [MT-66](#), “拆卸和安装”。
2. 拆卸卷簧销(1)。

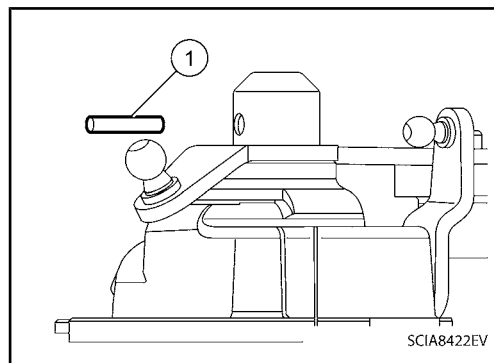

3. 拆出选换挡摇臂总成。

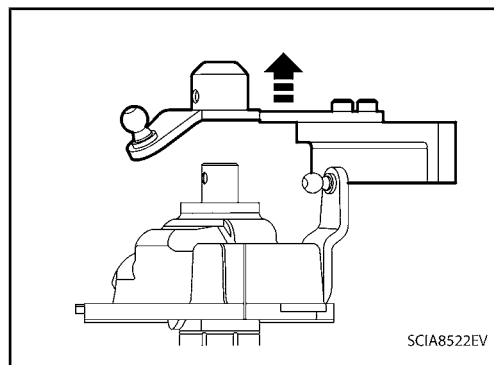

4. 拆出选换挡轴总成。

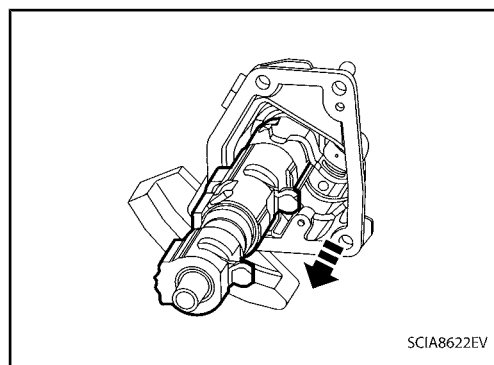

安装

注意以下事项，并按照与拆卸相反的顺序安装。

1. 将选换挡轴总成装入换档盖总成中。
2. 装入换档摇臂总成(A)。

警告：

安装过程中注意换档摇臂安装方向。

3. 敲入卷簧销。

注意：

所有销子装配时全部更换全新的销子并用专用工装敲入销子。

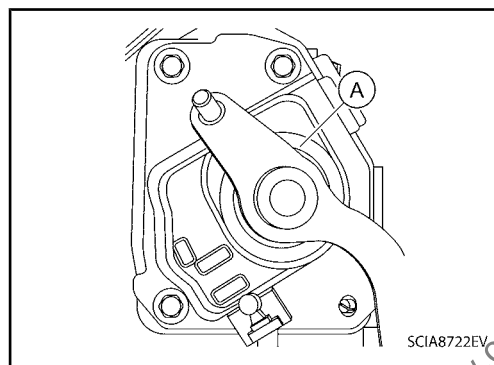

差速器半轴油封

拆卸和安装

拆卸

1. 拆下前驱动轴。请参见 [FAX-24](#), “拆卸和安装”。
2. 用油封拆卸器拆卸离合器壳体和变速驱动桥箱上的差速器侧油封(1)。

注意:

拆卸差速器半轴油封时, 不要破坏壳体配合面。

安装

1. 在半轴油封(用全新的油封)唇口处涂上少量润滑脂。
2. 使用合适的工具安装差速器半轴油封。

注意:

- 切勿倾斜差速器侧油封。
- 切勿损坏离合器壳体和变速驱动桥箱。

检查

安装后检查

检查齿轮油有无泄漏和油位。请参见 [MT-65](#), “检查”。

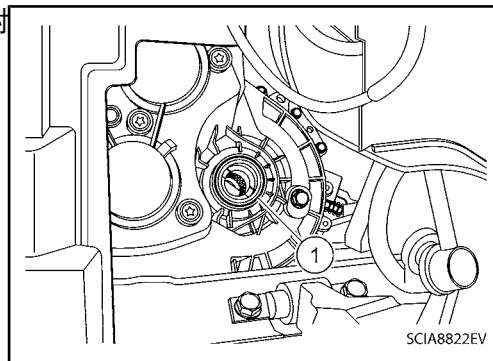

A

B

MT

D

E

F

G

H

I

J

K

L

M

N

输入轴油封

拆卸和安装

拆卸

1. 将变速器总成从整车上拆下。请参见 [MT-76](#), “拆卸和安装”。
2. 拆卸输入轴油封。

注意:

拆卸输入轴油封时, 不要破坏壳体配合面。

安装

1. 在半轴油封(全新)唇口处涂上少量润滑脂。
2. 使用合适的工具安装输入轴油封。

注意:

切勿倾斜输入轴油封。

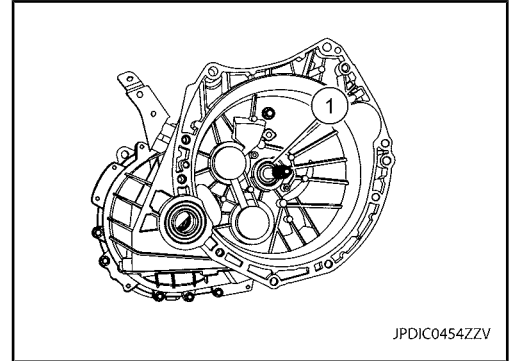

检查

安装后检查

检查齿轮油有无泄漏和油位。请参见 [MT-65](#), “检查”。

控制连杆
分解图

A
B
MT
D
E
F
G
H
I
J
K
L
M
N

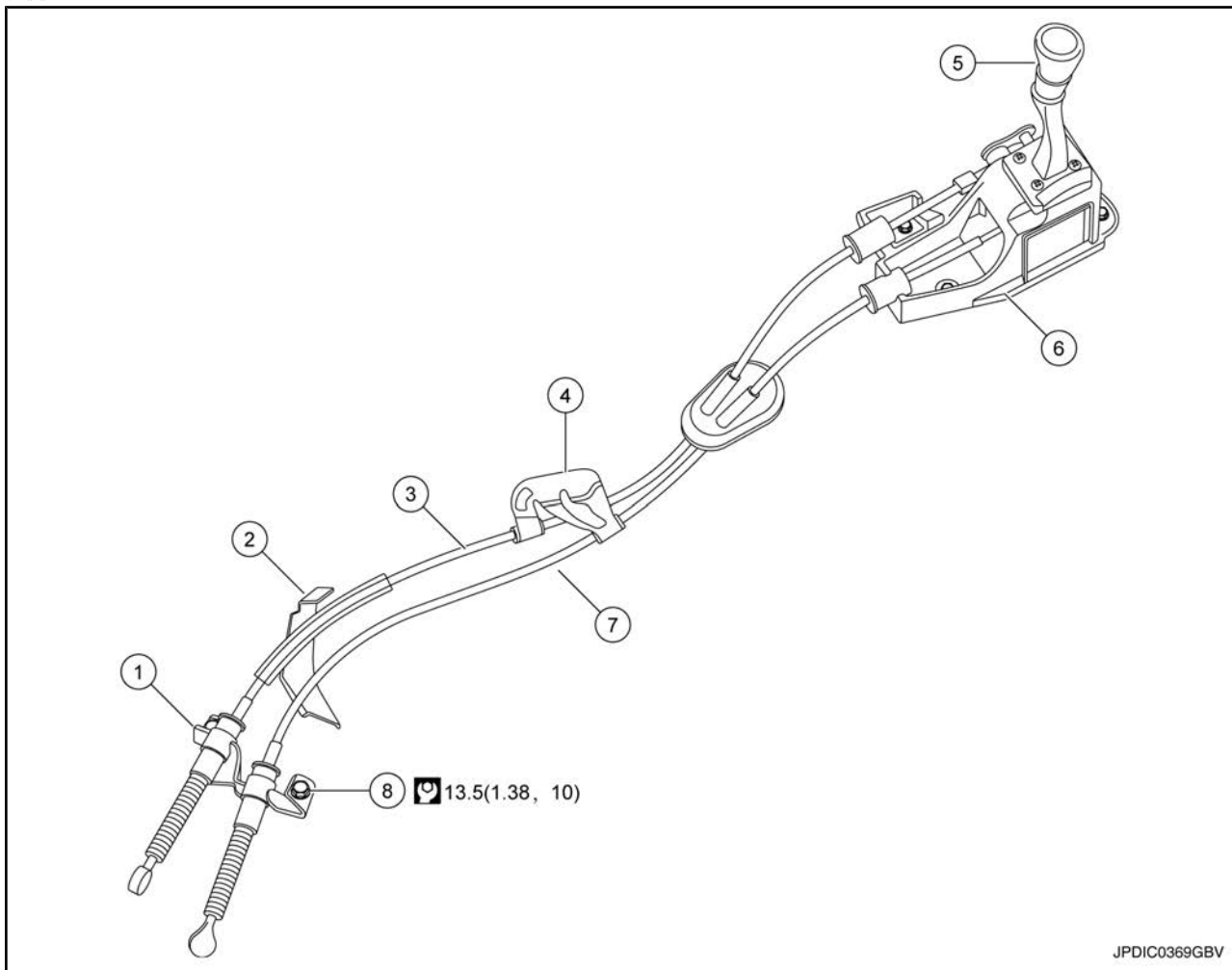

JPDIC0369GBV

- | | | |
|-----------|-----------|-----------|
| 1. 拉索固定支架 | 2. 支架 | 3. 选档拉索 |
| 4. 支架 | 5. 换档手柄 | 6. 换档机构总成 |
| 7. 换档拉索 | 8. 支架固定螺栓 | |

关于图中的符号，请参见 [GI-3](#)，“[部件](#)”。

拆卸和安装

拆卸

1. 拆下空气滤清器箱和空气管道 (进气) 或空气管道。请参见 [EM-161](#)，“[拆卸和安装](#)” (MR20DE)。
2. 拆下蓄电池。请参见 [PG-83](#)，“[拆卸和安装](#)”。
3. 断开接头 (A)，然后拆下支架 (1)。

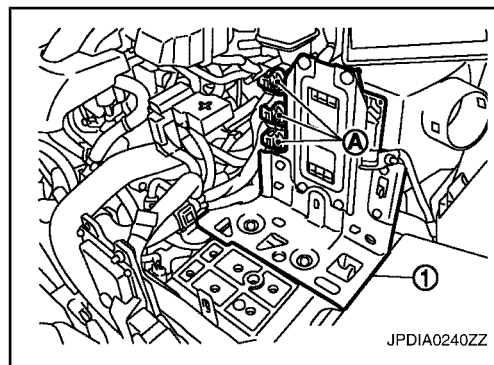

JPDIA0240ZZ

4. 用合适的工具从变速箱换挡摇臂上拆下选档拉索(1)和换挡拉索(2)。

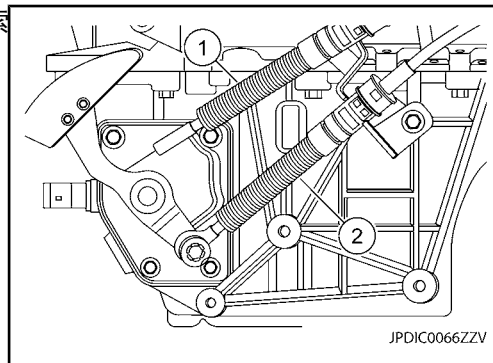

5. 在将换挡杆/选档杆拉索锁向图中箭头所示的方向按压时，将选档拉索和换挡拉索从变速箱拉索固定支架上拔出。
6. 拆下控制台防尘罩总成和中央控制台总成。请参见 [IP-19](#), “[拆卸和安装](#)”。
7. 将选档杆转至空档。

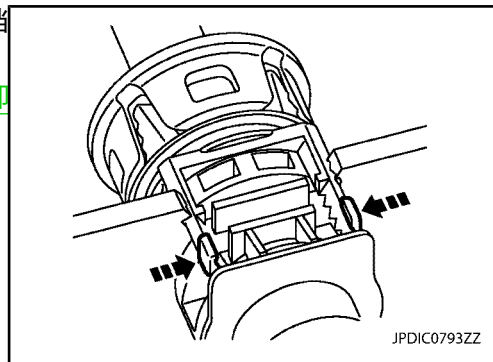

8. 用合适的工具从 MT 换挡机构总成上拆下换挡拉索(1)。

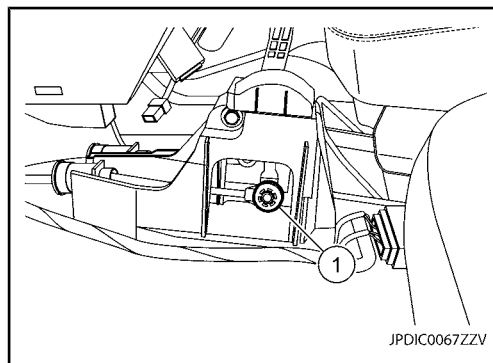

9. 用合适的工具从 MT 换挡机构总成上拆下选档拉索(1)。

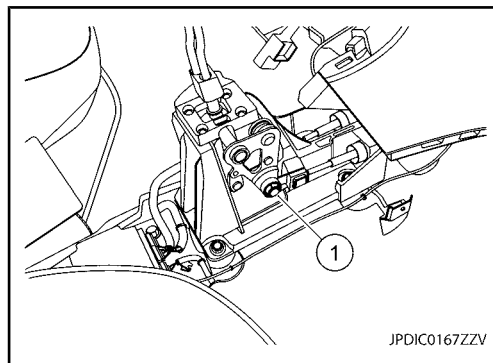

10. 在将换挡杆/选档杆拉索锁向图中箭头所示的方向按压时，将选档拉索和换挡拉索从变速箱换挡机构总成上拔出。
11. 拆下换挡机构总成。
12. 拆下隔热板。
13. 拆下支架。
14. 拆下索环，然后从车辆上拆下换挡拉索和选档拉索。

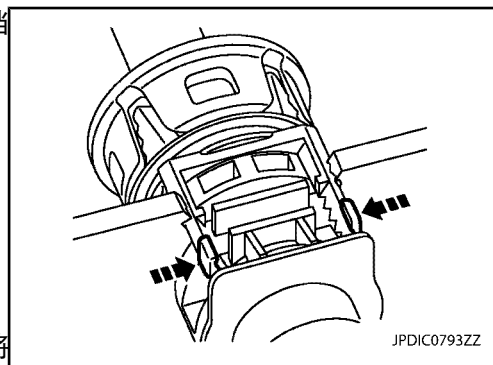

安装

注意以下事项，并按照与拆卸相反的顺序安装。

- 新变速驱动桥箱上并不需要用自攻螺栓攻丝。因为攻丝是通过将自攻螺栓拧入变速驱动桥箱而形成的，因此不要用拧入自攻螺栓以外的方法进行攻丝。

注意：

切勿重复使用敲击螺栓。

- 将选档杆转至空档。
- 注意安装方向并将选档杆旋钮按入选档杆内。

注意：

切勿重复使用选档杆旋钮。

- 安装后，在拆卸方向拉动各拉索，检查是否断开。
- 安装后，朝下拉动索环，检查是否断开。
- 用下列步骤安装选档拉索 (M/T 选档杆总成侧)。

1. 将选换挡拉索按图中箭头所示方向安装到拉索固定支架上。
2. 将选换挡拉索末端安装到变速箱选换挡摇臂的销上。

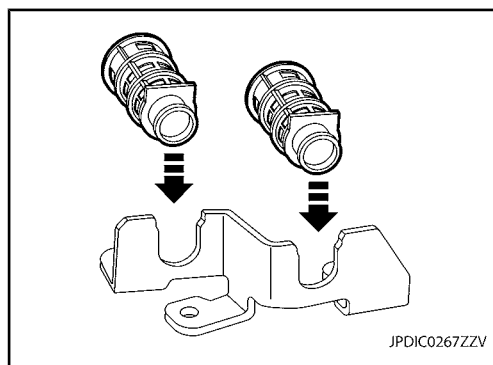

3. 按图示箭头方向拉起选档拉索限位器。
4. 将选换挡拉索软管接头安装到换挡机构总成 U 型卡槽内。
5. 将选换挡拉索末端安装到换挡机构总成的销上。

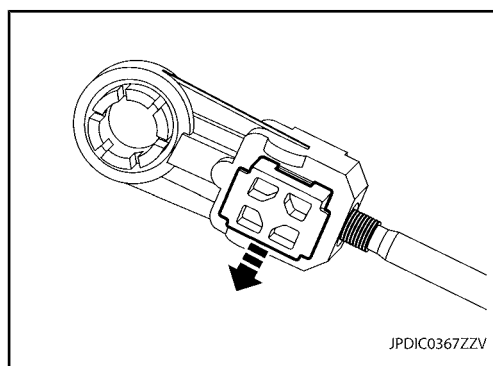

A
B
MT
D
E
F
G
H
I
J
K
L
M
N

6. 在 MT 换挡机构总成上安装限位器销 (A) 或销 (直径 5mm)

注意:

在不使用杆限位器销或销 [直径为 5 mm] 的情况下, 无法精确调整选档拉索。

注:

M/T 选档杆总成内不包括杆限位器销。因此, 如果不更换 M/T 选档杆总成, 则准备一个销 [直径为 5 mm]

7. 将换挡杆移至 N 档位置。

8. 将选档拉索的限位器 (A) 按到底。

9. 从换挡机构总成上拆下限位销或销 (直径 5mm)。

10. 将换挡杆换至各个挡位, 检查有无卡滞, 如果有重复步骤 3 - 9。

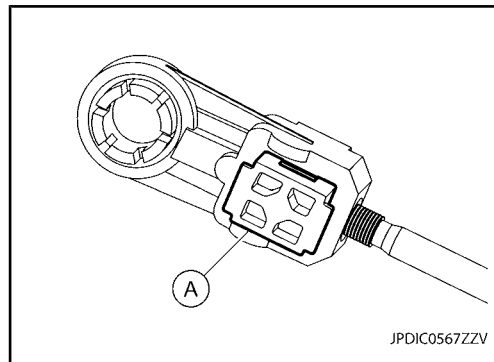
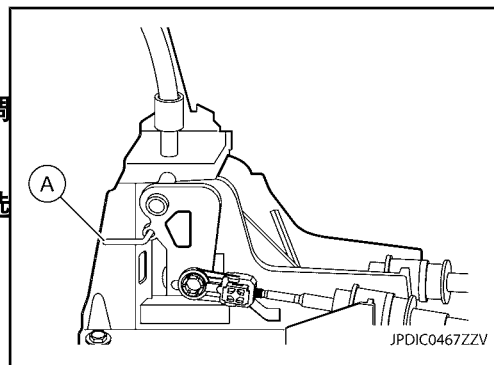

检查

安装后, 确认下列项目:

- 选档杆换至各位置时, 检查选档杆移动是否顺畅 (无卡滞、无噪音、无间隙和不与其他零件接触)。如果发现故障, 则修理故障件或更换拉索总成。
- 选档杆换至 1 档-2 档侧或 5 档-6 档侧时, 确认选档杆返回空档位置。当选档杆无法顺利返回空档位置时, 检查 M/T 选档杆总成和选档拉索。如果发现任何故障, 修理或更换故障零件。